

ROLLGLASS 100

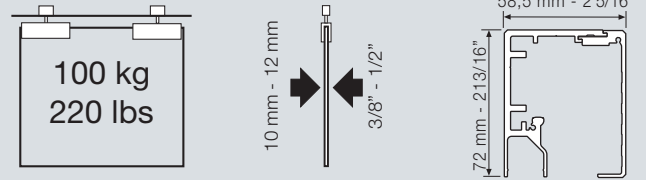

COMERCIAL OFFER
OFERTA COMERCIAL
OFFRE COMMERCIALE
OFERTA COMERCIAL



ENG

Rollglass 100 belongs to the Rollglass family. This system was designed to create and separate spaces by means of a glass wall combining fixed and sliding panels. The height of Rollglass 100 can be adjusted by up to 1/8" to compensate floor, ceiling and wall variation.

- This system combines frameless fixed and sliding glass doors
- Minimal gap between fixed and sliding glass panels to guarantee optimum insulation
- Hold glass of 3/8" and 1/2" and weights of up to 220 lbs
- Exposed anodized aluminium track in SILVER MARINER finish
- Aluminium fascia
- Height adjustable by up to 1/8" to compensate floor ceiling and wall variation
- Easy installation – the glass does not have to be mechanized (tempered or laminated)
- Clean, innovative design
- The ball bearing system allows smooth, effortless movement
- Ideal for creating spaces or separating offices

ESP

Rollglass 100 pertenece a la familia rollglass. Este sistema está diseñado para la creación y división de espacios a través de una pared de cristal combinando paneles fijos y móviles. Rollglass 100 permite regular en altura hasta 4mm para salvar los desniveles tanto de paredes, techos como de suelos.

- Sistema que combina puertas correderas de vidrio sin marco y fijos.
- Mínima separación entre vidrio fijo y corredero, garantiza mayor aislamiento
- Vidrio de 10 y 12mm y pesos hasta 100 Kg
- Perfil visto de aluminio anodizado SILVER MARINER
- Galería de aluminio
- Regulable en altura hasta 4 mm para salvar desniveles en paredes y suelos
- Fácil instalación-el vidrio no necesita ser mecanizado (templado o laminado)
- Diseño limpio e innovador
- El sistema de rodamientos permite un suave movimiento sin esfuerzos
- Ideal para creación de espacios, división de oficinas

FRA

Rollglass 100 appartient à la famille Rollglass. Ce système a été conçu pour la distribution et division d'espaces avec une paroi en verre, et la combinaison de panneaux fixes et mobiles. Rollglass 100 permet de régler la hauteur jusqu'à 4mm en cas de dénivelation des murs, des plafonds, ou des sols.

- Ce système combiné des portes coulissantes et fixes en verre, sans cadre.
- Séparation minimum entre verre fixe et coulissant, permet de garantir un grand isolement.
- Verre de 10 et 12mm, 100kg maximum
- Rail apparent en aluminium anodisé SILVER MARINER
- Cache en aluminium
- Permet de régler la hauteur jusqu'à 4mm en cas de dénivelation des murs, des plafonds ou des sols
- Installation facile. Le verre ne doit pas nécessairement être usiné (trempé ou laminé)
- Conception épurée et innovante
- Le système à roulements permet un glissement doux, sans efforts
- Idéal pour la distribution d'espaces, division de bureaux

POR

O Rollglass 100 pertence à família Rollglass. Este sistema foi concebido para a criação e divisão de espaços através de uma parede de vidro, combinando painéis fixos e móveis. O Rollglass 100 permite regular, em altura, até 4 mm para evitar desniveis tanto de paredes, tectos como de chão.

- Sistema que combina portas de correr de vidro sem moldura e fixas.
- Separação mínima entre vidro fixo e de correr, garantia de um melhor isolamento
- Vidro de 10 e 12mm e peso até 100 Kg.
- Perfil vistoso de alumínio anodizado SILVER MARINER
- Galeria de alumínio
- Regulável em altura até 4 mm para evitar desniveis em paredes e chão
- Instalação fácil - o vidro não necessita ser mecanizado (temperado ou laminado)
- Design simples e inovador
- O sistema de rolamentos permite um movimento suave e sem esforços
- Ideal para a criação de espaços ou divisão de escritórios

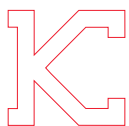

KLEIN

ROLLGLASS 100

V10 - 3/8"

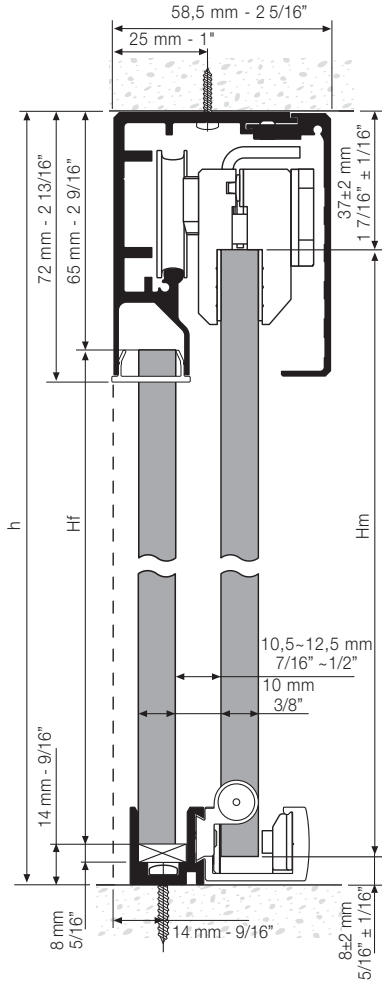

V12 - 1/2"

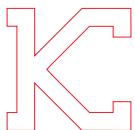
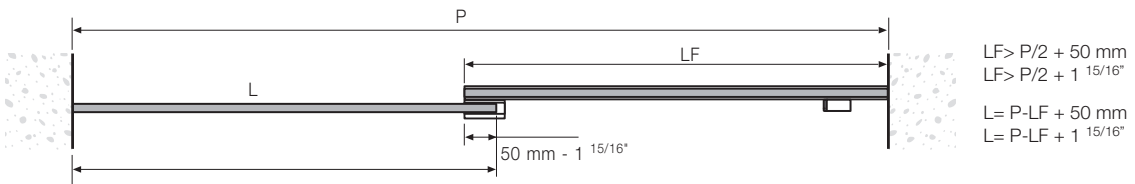
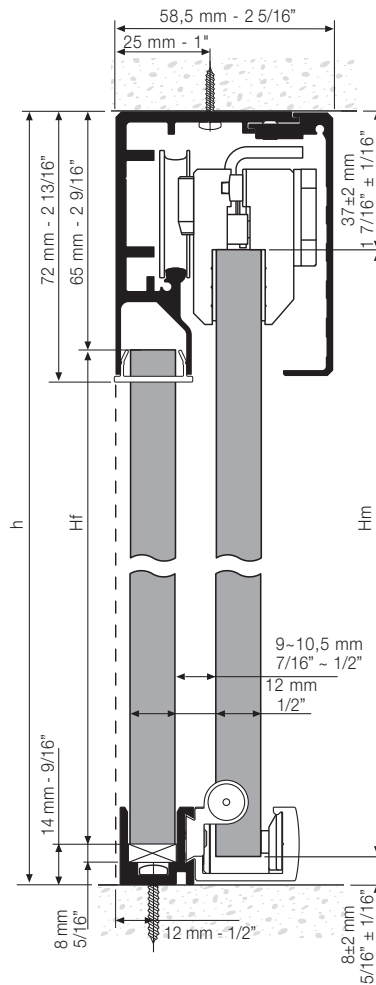

KLEIN USA, Inc.[®]
 833 Magnolia Ave.
 Elizabeth, NJ 07201
 Toll-Free (888) KLEIN US +INFO
 Fax: 908 994 1119 info@klein-usa.com
 Phone: 908 994 1111 www.klein-usa.com

KLEIN